

INDUSTRIAL VACUUMS - ASPIRATEURS INDUSTRIELS - INDUSTRIESAUGER



**DM**

**ZEFIRO**

CERTIFIED / CERTIFIÉ / ZERTIFIKAT



### Compact vacuums for round the clock duty Aspirateurs compactes pour service en continu Kompakt Festindustriesauger für Kontinuierliche Betrieb



**ZEFIRO 101      ZEFIRO 75**

# ZEFIRO



Suitable for suction of most different materials (dust, solid, liquid) in most industrial fields: engineering, electronics, textile, food industry, chemical, pharmaceutical and other.



Indiqué pour l'aspiration de matériaux divers (poussières, liquides, solides) dans plusieurs secteurs industriels: mécanique, agroalimentaire, textile, électronique, chimie, pharmaceutique et bien d'autres.



Eignen sie sich für das Saugen von Stäuben, Flüssigkeiten und Feststoffen in vielen Industriebereichen, wie z.B. im mechanischen, elektronischen, textilen, chemischen, pharmazeutischen und im Nahrungsbereich.



**ZEFIRO 50**

#### Assets • Avantages • Vorteile



1) Side channel blower motor type, suitable for non-stop / round the clock duty, maintenance free, silent and providing outstanding suction performances. Due to the fact it has direct coupling and no transmission system (i.e. no consumable parts), this motor enjoys an almost unlimited life.

2) Outstanding suction performances even with heavy, dense, compact material; possibility to vacuum solid, liquid and dusty material, with no need to change or replace the filter; possibility to work simultaneously with 2 or even 3 hoses.

3) High surface and efficiency filter, with manual filter cleaning system.

4) User friendly drop off collection container, with possibility of using disposable bags or safety bags for hazardous dust (model Zefiro 75).

5) Built completely in epoxy painted steel (optional, stainless steel AISI 304).

6) Complete range of options (special filters - HEPA toxic dust, antistatic, high temperature, fine dust) and accessories.



1) L'unité d'aspiration est une soufflante à canal latéral, idéale pour service en continu même pour très longues périodes, sans aucune nécessité de manutention; grâce au système de connexion en directe et à l'absence de tout système de transmission (c'est-à-dire de composants sujets à usage), ce moteur garantit une durée presque sans limite.

2) Prestations d'aspiration puissantes, même dans les cas de matériaux lourds, compacts et denses; aspiration de poussières, liquides et solides en même temps, sans besoin de changer ou enlever le filtre; possibilité de travailler avec deux ou trois tuyaux à la fois.

3) Filtre de grande surface et efficacité, avec système de nettoyage manuel.

4) Bac décrochant, avec possibilité d'ensachage du matériel aspiré (option sac spéciaux poussières toxiques, sur Zefiro 75).

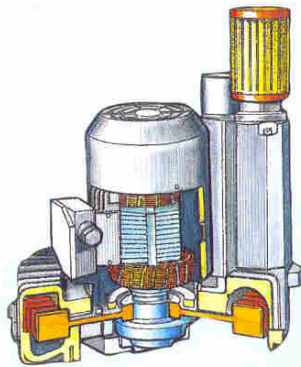

5) Structure entièrement en acier peint époxy (option INOX AISI 304).

6) Gamme complète d'options (filtres spéciaux HEPA - poussières toxiques, antistatiques, haute températures, poussières fines) et accessoires.



1) Bläser Motor mit Seitenkanal, 24 Stunden Dauerleistung, Wartungsbedürfnisfrei und mit direkter Verbindung (keine Transmissionssystem), für fast grenzenlos Lebe.

2) Hohe Saugleistung auch von Schwerstoffen, mögliche gleichzeitige Leistung mit 2-3 Rohren. Gleichzeitiges Saugen von Flüssigkeiten, Feststoffen und Stäuben, ohne den Filter zu wechseln oder entfernen.

3) Breitflächenfilter mit Handreinigungssystem.

4) Schnelllösender Behälter mit. Zusammensacksmöglichkeit (Sonder Sacken verfügbar für giftige Stäube).

5) Völliger Edelstahlbau (Option Edelstahl AISI 304).

6) Grosse Auswahl an Möglichkeit (Antistatische Sonderfilter, hohe Temperaturen, Feistäuben) und Zubehör.

## DM 30 ECO



Side channel blower suction unit, 3 HP, in **230 Volt 1phase** voltage, for continuous "round the clock" duty, maintenance free. With safety pressure relief valve included.



Unité d'aspiration canal latéral, en **voltage 230 Volt monophasé**, pour service en continu 24 heures, sans aucune nécessité de manutention. Avec soupape limitatrice de vide installée.



Bläser Motor mit Seitenkanal, Kraft 2,2 KW, **Spannung 230 Volt einphasig**, für 24 Stunde kontinuierliche Leistung, keine Wartung erforderlich. Serienbegrenzungsventil inbegriffen.



Suction unit "side channel blower": direct coupling between fan and motor shaft, making it maintenance free, reliable, silent, and providing outstanding suction performances.



Unité d'aspiration canal latéral: la connexion directe entre le rotor et l'arbre moteur rend ce groupe moteur silencieux, très puissant, fiable et sans nécessité de manutention.



Diese direkt an der Antriebswelle angebrachte Saugaggregat aus Aluschmelzen ist leise geeignet für eine kontinuierliche Leistung.

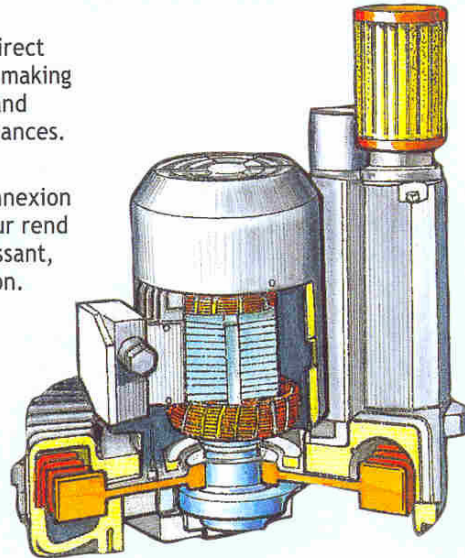

Ref. AA1190  
Pressure relief valve  
Soupape limitatrice de vide  
Druckbegrenzungsventil



Ref. AA1077  
Separator head  
Couvercle préseparateur  
Vorabscheider deckel



Ref. AA1152  
2 or 3 ways suction inlet  
Bifurcations - trifurcations  
2 - 3 Weg Sauganschluss



Ref. AA 1098  
Fixing rings for disposable sacks  
Anneau de fixation pour sacs  
Ring für Sackabfestigung

### Zefiro Range • Gamme Zefiro • Zefiro Modelle

Technical specifications • Données Techniques • Technische Angaben

Model		DM 30 ECO	ZEFIRO 50	ZEFIRO 75	ZEFIRO 101
Application / Service / Anwendung		Wet & Dry • Poussières liquides* • Staub/Flüssigkeiten	Wet & Dry • Poussières liquides* • Staub/Flüssigkeiten*	Wet & Dry • Poussières liquides* • Staub/Flüssigkeiten*	Wet & Dry • Poussières liquides* • Staub/Flüssigkeiten*
Voltage / Tension / Spannung	Volt /HZ	230 - 1 / 50-60	230-400 - 3 / 50-60	230-400 - 3 / 50-60	230-400 - 3 / 50-60
Power / Puissance / Leistung	Watt	2,2 / 3	2,2 / 3	3 / 4	5,5 / 7,5
Water Lift / Dépression / Unterdruck **	mm. H <sub>2</sub> O	3.000	3.000	3.000	3.000
Air flow / Débit d'air / Luftmenge ***	m <sup>3</sup> /h	300	300	350	600
Filter surface / Surface de filtration / Filterfläche	cm <sup>2</sup>	20.000 / 30.000	20.000 / 30.000	20.000 / 30.000	30.000
Filter efficiency / Catégorie de filtration / Filterkategorie	CAT (BIA) Micron	L (opt. M / H) 3 (opt. 1 / 0,3)	L (opt. M / H) 3 (opt. 1 / 0,3)	L (opt. M / H) 3 (opt. 1 / 0,3)	L (opt. M) 3 (opt. 1)
Spezifische Filterbelastung	m <sup>3</sup> /m <sup>2</sup> /h	150 / 100	150 / 100	175 / 123	200
Collection capacity / Capacité bac / Behälterskapazität	Lt.	50	50	75 / 100	100
Floating device / Flotteur liquides / Schwimmer für Flüssigkeiten		N. A.	N. A.	Optional	Optional
Suction inlet / Diamètre aspiration / Saugöffnung	Δ mm.	80 to / à / bis / 40 mm.	80 to / à / bis / 40 mm.	80 to / à / bis / 40 mm.	80 to / à / bis / 40 mm.
Noise level / Niveau sonore / Geräusentwicklung	dB(A)	75	75	75	78
Dimensions / Abmessungen	cm.	58 x 60	58 x 60	58 x 60	80 x 80
Height / Hauteur / Höhe	cm.	140	140	160 / 170	170
Weight / Poids / Gewicht	Kg.	80	80	90	120

\* Within container capacity (no automatic Stop) • Dans la capacité du bac (pas d'arrêt en automatique) • In der Behälterskapazität (keine Selbstsperrung)

\*\* With suction inlet completely closed • Aspiration complètement fermée • Bei der völlig geschlossenen Saugöffnung

\*\*\* With suction inlet completely open • Aspiration complètement ouverte • Bei der völlig geöffneten Saugöffnung

### Zefiro range - certificated • Gamme Zefiro - certificats • Zefiro Familie - Zertifikate



TÜV M (1 micron)

Fine dust / Poussières fines / Feinstaub



TÜV H (99,999% DOP on 0,3 micron)

Toxic dust / Poussières toxiques / Giftige Staube



TÜV B1

Suction of explosive dust (B1 standard, zone 22)

Aspiration de poussières explosives (Norme B1, Zone 22)

Absaugung Explosivstaube nach B1 Rechtlinie (Zone 22)



Ref. AA1009  
Tilting 400 / 600 Lt. Separator  
Séparateur basculant 400 / 600 litres Trémies  
400 / 600 Lt. Kippvorabscheider



Special applications on request  
Applications spécifiques sur demande  
Sondergeräte nach Anfrage



Ref. AA 1008  
Wet & dry separator  
Séparateur poussières / liquides  
Nass und Trocken Vorabscheider



Ref. AA 1134  
Fixed wet & dry tool for floor cleaning  
Suceur fixe poussières / liquides  
Nass und Trocken  
Festbodenreinigungsdüse



Application fields • Secteurs d'emploi • Anwendung

	DM 35 WD	DM 35 SGA DM 40 SGA	DM 3	DM 30 ECO	ZEFIRO 50	ZEFIRO 75	ZEFIRO 101
Powder coating lines / Lignes de peinture / Lackierungen		•	•	•	•	•	
Mechanical - engineering / Mécanique lourde et légère Metal und mechanische Industrie		•	•	•	•	•	•
Ceramic plants / Industrie de la céramique / Keramik			•	•	•	•	•
Steel plants / Industrie de l'acier et des métaux / Stahlindustrie			•	•	•	•	•
Electronic industry / Industrie électronique / Elektronikindustrie		•		•	•		
Glass / Verre / Glas		•	•			•	•
Aluminium / PVC		•	•	•	•	•	
Building industry / Industrie des constructions / Bauwesen	•	•	•			•	
Shipyards / Constructions navales / Schiffswerte		•	•	•	•	•	•
Food and cereal industry / Industrie agroalimentaire Agrar-und Ernährungsindustrie	•	•	•	•	•	•	
Chemical-pharmaceutical / Chimique et pharmaceutique Chemisch-und Pharmazeutischindustrie		•	•	•	•	•	
Textile / Textil / Textilindustrie	•	•	•	•	•	•	•
Vehicle maintenance / Manutention vehicules / Beförderung	•	•	•	•	•	•	•
Power plants / Central d'énergie / Energieschaffende Kraftwerke				•	•	•	
Waste incinerators / Traitements des déchets / Müllverbrennungsanlagen	•	•	•	•	•	•	
Contract cleaners / Contracteurs / Dienstleistungen	•	•	•	•	•	•	
Cement plants / Béton / Zementindustrie		•	•		•	•	

(GB) The manufacturer reserves the right to make changes and technical updates without giving any notice. (F) Le constructeur se réserve le droit d'apporter des modifications et des améliorations techniques sans obligation de préavis. (D) Der Hersteller Vorbehalt das Recht Änderungen und Technische Verbesserungen ohne Vorankündigungspflicht zu Vornehmen.



Strada della Merla, 49/A  
I-10036 SETTIMO TORINESE (TO)  
ITALY  
PHONE +39 011 800.55.00  
FAX +39 011 800.55.06  
www.delfinvacuums.it  
delfin@delfinvacuums.it

DEALER - DISTRIBUTEUR - VERTEILER